



ABRILA

MANUAL DE INSTRUCCIONES

CALEFACTOR CERÁMICO PTC



Modelo: EVERTON

Referencia: 282812009; 282822009

Lea atentamente este manual de instrucciones y lo conserve para futuras consultas.

INSTRUCCIONES IMPORTANTES DE SEGURIDAD

1. Lea detenidamente este manual antes de utilizar el calefactor y siga estrictamente las instrucciones.
2. Coloque el aparato sobre una superficie estable y asegúrese de que no pueda volcarse ni inclinarse.
3. No comparta la toma de corriente con otros aparatos eléctricos. Utilice una toma adecuada para alta potencia.
4. No utilice el aparato en lugares polvorientos o húmedos. Manténgalo alejado de gasolina, pintura u otros materiales inflamables para evitar accidentes.
5. Asegúrese de que las entradas y salidas de aire no estén obstruidas para evitar sobrecalentamientos y posibles incidentes.
6. Mantenga una distancia mínima de 1,5 m entre el calefactor y cualquier fuente de agua o fuego, tanto durante su uso como cuando no esté en funcionamiento. Limpie el aparato con un paño húmedo; no lo lave con agua.
7. No coloque el aparato directamente debajo de una toma de corriente.
8. No cubra el calefactor para evitar el sobrecalentamiento. Está prohibido cubrir las rejillas de ventilación o introducir objetos en ellas.
9. En caso de avería, envíe el aparato al servicio técnico autorizado para su reparación.
10. No utilice el calefactor cerca de bañeras, duchas o piscinas.
11. Los menores, personas con discapacidad o con capacidades físicas, sensoriales o mentales reducidas no deben utilizar el aparato sin la supervisión de un adulto responsable.
12. Si el cable de alimentación está dañado, deberá ser sustituido por una persona cualificada.
13. En caso de desconexión por sobrecalentamiento, desconecte el aparato de la red eléctrica y utilícelo nuevamente solo después de que se haya enfriado completamente.
14. El calefactor no debe instalarse inmediatamente debajo de una toma de corriente.
15. No utilice este calefactor si se ha caído.
16. No utilice el aparato si presenta signos visibles de daño.
17. **ADVERTENCIA:** No utilice este calefactor en habitaciones pequeñas ocupadas por personas que no puedan abandonarlas por sí mismas, salvo que exista supervisión constante.
18. **ADVERTENCIA:** Para reducir el riesgo de incendio, mantenga textiles, cortinas u otros materiales inflamables a una distancia mínima de 1 metro de la salida de aire.
19. Este aparato puede ser utilizado por niños a partir de 8 años y por personas con capacidades físicas, sensoriales o mentales reducidas, o con falta de experiencia y conocimientos, siempre que estén supervisadas o hayan recibido instrucciones sobre el uso seguro del aparato y comprendan los riesgos implicados.
20. Los niños no deben jugar con el aparato.
21. La limpieza y el mantenimiento no deben ser realizados por niños sin supervisión.
22. Los niños menores de 3 años deben mantenerse alejados del aparato, salvo que estén continuamente supervisados.
23. Los niños de entre 3 y 8 años solo podrán encender o apagar el aparato si este se encuentra en su posición normal de funcionamiento y bajo supervisión o tras haber

recibido instrucciones adecuadas sobre su uso seguro. No deben enchufar, regular, limpiar ni realizar mantenimiento del aparato.

24. PRECAUCIÓN: Algunas partes del producto pueden calentarse mucho y causar quemaduras. Se debe prestar especial atención cuando haya niños o personas vulnerables presentes.



ADVERTENCIA: Para evitar el sobrecalentamiento, no cubra el calefactor.

El calefactor no debe colocarse inmediatamente debajo ni delante de una toma de corriente.

No sitúe el aparato cerca de cortinas u otros materiales inflamables.

Utilice este calefactor sobre una superficie horizontal y estable.

FUNCIONAMIENTO DEL CALEFACTOR

Control mediante pantalla táctil (en la parte superior del producto)



Encendido y ajuste

- Pulse el botón "ON/OFF" para encender el termoventilador y activar el modo de espera. Pulse el botón nuevamente para iniciar un retraso de 30 segundos antes de que el termoventilador se apague completamente.
- Pulse el botón "Settings" para seleccionar la potencia baja (1000W); pulse nuevamente para seleccionar la potencia alta (2000W). El efecto de llama se activará cada vez.

- Si desea controlar el efecto de llama por separado, mantenga pulsado el botón “Settings” durante 5 segundos. De este modo podrá encender o apagar directamente la función de llama.
- Ajuste la temperatura pulsando “TEMP”. La temperatura puede ajustarse entre 15 °C y 35 °C.
- Pulse el botón “TIMER” para configurar el temporizador de 1 a 12 horas. Cada pulsación aumenta 1 hora, hasta un máximo de 12 horas.
- Pulse el botón “OSC” para activar/desactivar la oscilación.

Control mediante mando a distancia

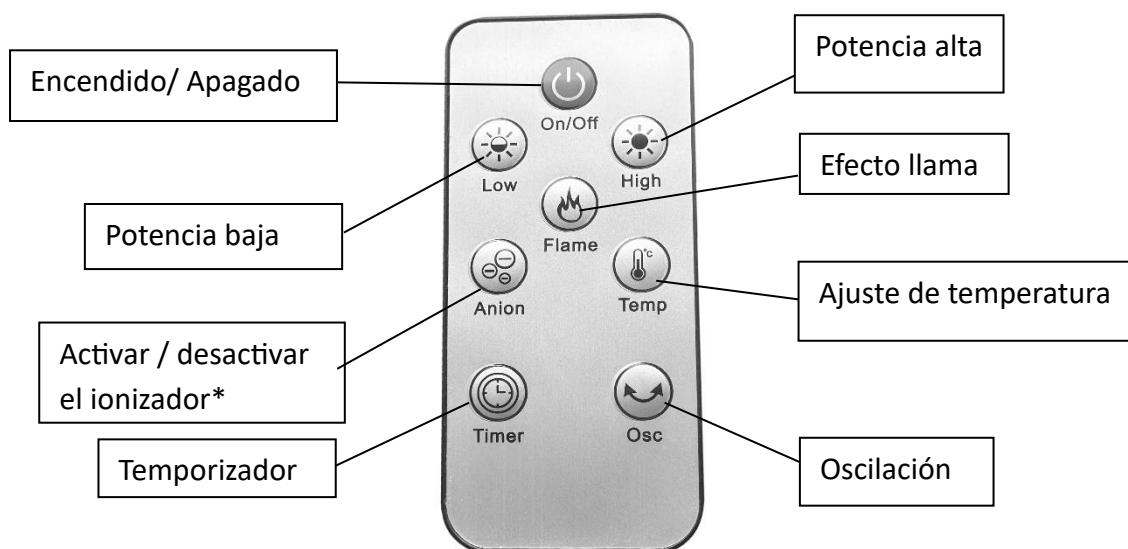

* Ionizador: libera iones negativos para mejorar la calidad del aire.

PROTECTOR ANTIVUELCO

Este calefactor está equipado con un dispositivo de seguridad antivuelco que desconecta automáticamente el elemento calefactor si el aparato no se encuentra en posición vertical.

El funcionamiento normal se restablecerá automáticamente cuando el calefactor vuelva a colocarse en posición vertical.

MANTENIMIENTO

1. Antes de proceder a la limpieza, asegúrese de que el aparato esté apagado y desenchufado. Espere al menos 10 minutos para que se enfríe antes de limpiarlo.
2. Está prohibido lavar el aparato con agua. Límpielo suavemente con un paño suave ligeramente humedecido con una pequeña cantidad de detergente neutro y séquelo con un paño seco.
No utilice disolventes como gasolina u otros productos similares.
3. Después de la limpieza y el mantenimiento, asegúrese de que el aparato esté completamente seco antes de volver a enchufarlo o guardarlo.
4. Cuando no esté en uso, desconéctelo de la toma de corriente y cúbralo con una bolsa protectora para evitar la acumulación de polvo. Se recomienda conservarlo en su embalaje original y guardarlo en un lugar seco.

ENTORNO DE USO

1. Uso exclusivo en interiores. No lo utilice en exteriores.
2. No utilice el aparato en entornos donde existan gases inflamables o explosivos.
3. Manténgalo alejado de fuentes de calor como estufas u hornos y evite la exposición directa a la luz solar.
4. Mantenga el aparato alejado de materiales inflamables como sábanas, edredones, cortinas o ropa.
No cubra las entradas ni las salidas de aire.

Nota: Antes de realizar cualquier operación de limpieza o mantenimiento, desenchufe el aparato y asegúrese de que no esté conectado a la red eléctrica.

INSTALACIÓN DE LA BASE

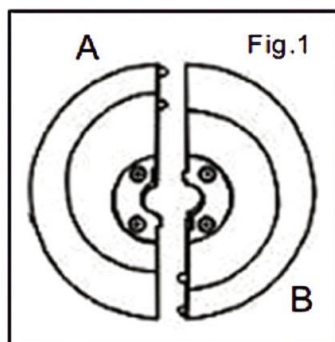

Encaje las dos mitades de la base (derecha e izquierda)

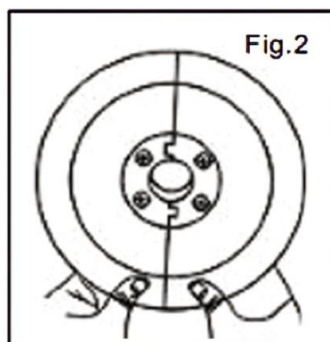

Alinee el orificio de giro con la ranura del cable de alimentación.

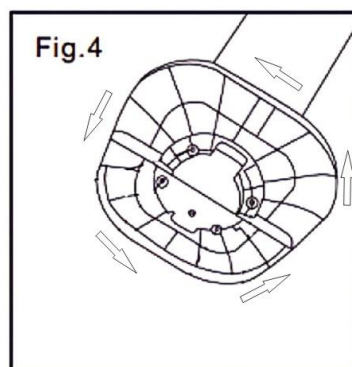
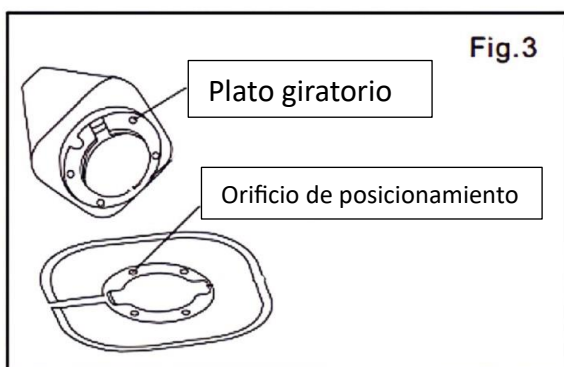

Alinee la ranura y gire hacia la izquierda para bloquear.

ELIMINACIÓN: SIGNIFICADO DEL SÍMBOLO DEL CONTENEDOR TACHADO



Protejamos el medio ambiente: No deseché los aparatos eléctricos junto con los residuos domésticos. Devuelva los aparatos eléctricos que ya no vaya a utilizar a los puntos de recogida habilitados para su eliminación. De este modo, se evita el posible impacto negativo de una eliminación incorrecta sobre el medio ambiente y la salud humana.

Esto contribuirá al reciclaje y otras formas de reutilización de los aparatos eléctricos y electrónicos. Puede obtener información sobre dónde desechar los aparatos en su autoridad local.