



## VENTILADOR DE MESA CAPE

Manual de instrucciones



### GARANTÍA

El período de garantía es de 2 años a partir de la fecha de la compra. Durante este período, Fabrilamp reparará todos los defectos derivados de fallos de material o de fabricación. Fabrilamp puede, según criterio propio, reparar o reemplazar el producto. Fabrilamp no asume ninguna obligación para reparar o reemplazar el producto si su defecto se debe a daños, uso indebido, modificaciones o cambios realizados tras la fecha de compra. Lleve el aparato defectuoso, junto con el recibo original de compra, a la tienda donde lo compró. Adjunte una nota con la descripción del problema.

### DAÑOS

Fabrilamp no asume ninguna responsabilidad por daños de ningún tipo como consecuencia de una instalación incorrecta del mismo, otra que la descrita en las instrucciones de instalación, así como por daños consecuencia de circunstancias imprevistas, como desastres naturales, relámpagos, etcétera. Todos los costes derivados de estos daños corren por cuenta única del comprador y no se incluyen en las condiciones de garantía.

### INFORMACIÓN SOBRE LA ELIMINACIÓN PARA LOS USUARIOS DE EQUIPOS ELÉCTRICOS Y ELECTRÓNICOS USADOS



La aparición de este símbolo en un producto y/o en la documentación adjunta indica que los productos eléctricos y electrónicos usados no deben mezclarse con la basura doméstica general. Para que estos productos se sometan a un proceso adecuado de tratamiento, recuperación y reciclaje, llévelos a los puntos de recogida designados, donde los admitirán sin coste alguno. Si desecha el producto correctamente, estará contribuyendo a preservar valiosos recursos y a evitar cualquier posible efecto negativo en la salud de las personas y en el medio ambiente que pudiera producirse debido al tratamiento inadecuado de desechos. Pongase en contacto con su autoridad local para que le informen detalladamente sobre el punto de recogida más cercano.

**FABRÍPLUS**

Importado y distribuido por **Fabrilamp Iluminación, S.L.**  
Calle Trabajo 4 - 41309 La Rinconada (Sevilla) -  
España. CIF B41982075

Front

Fold

Back

### POR FAVOR LEA COMPLETAMENTE ANTES DE OPERAR

#### LEA Y GUARDE ESTAS INSTRUCCIONES

**¡ADVERTENCIA!** Para reducir el riesgo de incendio o descarga eléctrica, no use este ventilador con ningún dispositivo de control de velocidad de estado sólido.

Para reducir el riesgo de incendio o descarga eléctrica, no exponga el ventilador al agua o la lluvia.

Precaución: Lea y siga todas las instrucciones antes de operar el ventilador. No use el ventilador si alguna pieza está dañada o falta.

#### PRECAUCIONES IMPORTANTES

Cuando se utilizan aparatos eléctricos, las precauciones básicas de seguridad deben seguirse, incluyendo las siguientes:

- **LEA TODAS LAS INSTRUCCIONES ANTES DE USAR EL APARATO**
- El dispositivo puede ser utilizado por niños de 8 años y mayores, las personas con capacidades físicas, sensoriales o mentales reducidas o falta de experiencia y conocimiento, a menos que sean supervisados o capacitados para operar el equipo de manera segura y de que comprenden la posible riesgos.
- Los niños no deben jugar con el aparato.
- Limpieza y mantenimiento No se deben hacer por los niños sin supervisión.
- Use el ventilador únicamente para su uso previsto, tal como se describe en el manual de instrucciones.
- Para protegerse contra una descarga eléctrica, no sumerja la unidad, el enchufe o el cable en agua ni lo rocíe con líquidos.
- Una supervisión cercana es necesaria cuando el aparato es usado por o cerca de niños.
- Desenchufe de la toma de corriente cuando no esté en uso, cuando mueva el ventilador de un lugar a otro, antes de poner o quitar piezas y antes de limpiarlo.
- Nunca introduzca los dedos, lápices u otros objetos a través de la rejilla cuando el ventilador está en funcionamiento.
- Desconecte el ventilador antes de limpiarlo.
- Asegúrese de ventilador esté en una superficie estable cuando se trabaja para evitar el riesgo de vuelco.
- No use el ventilador en una ventana. La lluvia puede causar un peligro eléctrico.
- No use el ventilador en presencia de gases explosivos y/o inflamables.
- No coloque el ventilador ni sus partes cerca de una llama abierta, cocina u otros aparatos de calefacción.
- No use el ventilador con un cable o enchufe dañado, después de un mal funcionamiento o si se ha caído o dañado de alguna manera.
- No permita que el cable cuelgue sobre la mesa o mostrador o que toque superficies calientes.
- Para desconectar, tome el enchufe y retírelo de la toma de corriente. Nunca tire del cable.
- Utilice siempre sobre una superficie seca.
- Este producto ha sido diseñado solamente para uso doméstico y no para uso comercial o industrial.
- No use el ventilador cerca de cortinas, plantas, cortinas, etc.

### NOMBRE DE LAS PIEZAS

1. Rejilla Frontal
2. Aspas
3. Tuerca De Sujeción De La Rejilla
4. Rejilla Trasera
5. Eje Del Motor
6. BLOQUE DE MOTOR
7. BOTÓN DE OSCILACIÓN
8. SOPORTE
9. CONTROLES DE VELOCIDAD
10. BASE

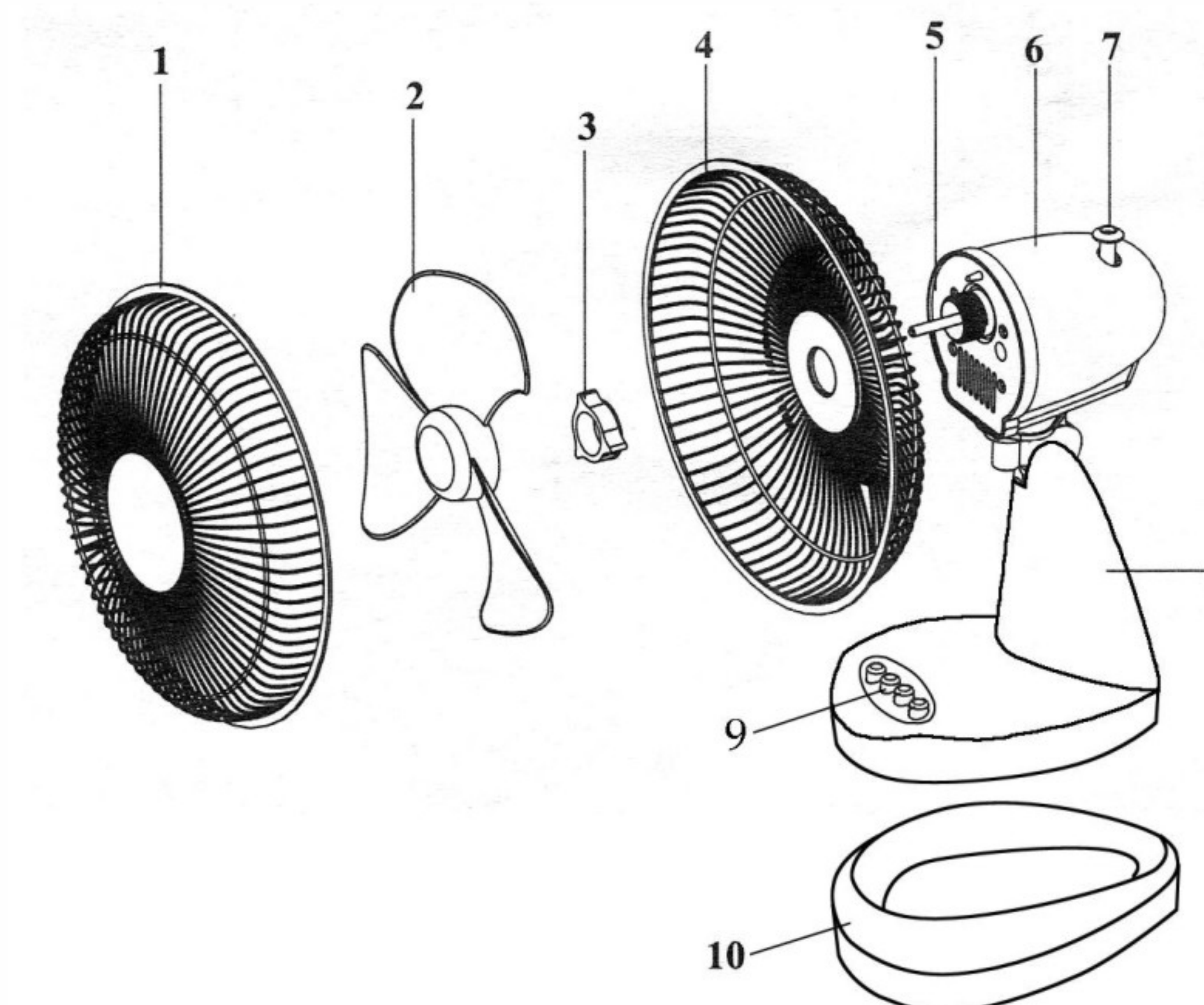

### INSTRUCCIONES DE MONTAJE

1. Afloje la tuerca de fijación de la rejilla del bloque del del motor.
2. Coloque la rejilla trasera firmemente en bloque del motor y luego sujétela girando la tuerca de montaje de la rejilla firmemente hacia la derecha.
3. Inserte las aspas en el eje del motor. Asegúrelas bien al eje girándolas hacia la izquierda.
4. Cuelgue la rejilla frontal a la rejilla trasera con el fijador de posición del aro de la rejilla frontal y una las dos rejillas con los enganches suministrados.

### INSTRUCCIONES DE OPERACIÓN

**Importante:** Este aparato es para uso doméstico y puede ser enchufado en cualquier toma de 220 V de corriente alterna (corriente ordinaria doméstica). No utilice ningún otro toma.

#### Funciones del ventilador

1. 0: para detener el ventilador
2. SELECCIÓN DE VELOCIDAD: para iniciar el ventilador :1 - Bajo, 2 - Med, 3 - Alto.
3. OSCILACIÓN: para iniciar y detener la oscilación del ventilador.

### CUIDADO Y LIMPIEZA

Este aparato requiere poco mantenimiento y no contiene piezas que el usuario pueda reparar. No intente repararlo usted mismo. Consulte al personal de servicio calificado si necesita reparación. El ventilador está permanentemente lubricado y no requiere lubricación adicional durante la vida del ventilador.

**PARA LIMPIAR:** Antes de limpiar, apague el ventilador y desconéctelo de la toma eléctrica. Limpie el exceso de polvo con un paño sin pelusa. Para asegurar la circulación adecuada de aire para el motor, mantenga los orificios ubicados en la parte trasera de la carcasa del motor libre de acumulación de polvo. Una aspiradora se puede utilizar para limpiar estos orificios. No sumerja el ventilador en agua ni en ningún otro líquido.

**PARA GUARDAR:** Asegúrese de desmontar y limpiar el ventilador antes de guardarlo. Conserve el empaque original con el fin de almacenar el ventilador. Siempre guárdelo en un lugar seco. Nunca lo guarde mientras está enchufado Nunca enrolle el cable con fuerza alrededor del